

# SUPRA

## Руководство по эксплуатации

### DVS-065XK

### DVD-ПРОИГРЫВАТЕЛЬ



### ОСНОВНЫЕ ОСОБЕННОСТИ

- Поддержка форматов DVD-Video, Super VCD, VCD, CD-DA и HDCD
- Воспроизведение с флэш-накопителей USB
- Чтение дисков любой зоны (мультирегион)
- Русифицированное экранное меню, упрощающее работу пользователя
- 2 микрофонных входа с функцией Караоке

# РУКОВОДСТВО ПО ЭКСПЛУАТАЦИИ

---

## СОДЕРЖАНИЕ

Правила эксплуатации и техники безопасности.....	3
Комплектация.....	7
Передняя панель.....	8
Задняя стенка.....	9
Подключение.....	9
Пульт дистанционного управления.....	10
Воспроизведение: Основные операции.....	11
Воспроизведение: Дополнительные операции.....	12
Воспроизведение: Специальные функции.....	14
Воспроизведение Audio CD.....	14
Воспроизведение MP3.....	14
Воспроизведение Kodak Picture CD.....	14
Воспроизведение JPEG.....	15
Меню настроек.....	15
1. Общие настройки.....	15
2. Настройки звука.....	18
3. Настройки Dolby Digital.....	19
4. Настройки видео.....	19
5. Настройки пользовательских предпочтений.....	20
Безопасное снятие с эксплуатации.....	22
Устранение неисправностей.....	23
Технические характеристики.....	24

Перед установкой и началом эксплуатации DVD-проигрывателя просим внимательно прочитать все руководство, следуйте всем указаниям при эксплуатации, особенно обращая внимание на все предостережения и сохранить руководство для справки в дальнейшем.

## ПРАВИЛА ЭКСПЛУАТАЦИИ И ТЕХНИКИ БЕЗОПАСНОСТИ

При использовании DVD-проигрывателя необходимо соблюдать основные меры предосторожности, включая следующие:

- Не используйте проигрыватель в помещениях с повышенной влажностью и рядом с водой.
- Устройство нельзя подвергать воздействию брызг или капель воды, также не рекомендуется ставить на проигрыватель предметы, наполненные жидкостью, например вазы.
- Перед протиркой проигрывателя отключите провод питания из розетки. Протирайте проигрыватель сухой мягкой тканью. Не пользуйтесь для очистки жидкими или аэрозольными чистящими средствами.
- Не ставьте тяжелые предметы на верхнюю крышку устройства.
- Во избежание повреждения устройства не препятствуйте перемещению загрузочного лотка при выгрузке или загрузке диска.

Не приближайте пальцы рук к лотку для дисков во время его движения. Т.к. это может вызвать поломку устройства и / или причинить ущерб здоровью.

- Установите проигрыватель в соответствии с настоящей инструкцией. Не закрывайте вентиляционные отверстия.
- Не устанавливайте проигрыватель вблизи любых источников тепла, таких как радиаторы, кухонные плиты, и другого оборудования (включая усилители мощности), которое излучает тепло.
- Провода подключений (видео и аудио) и провод питания располагайте так, чтобы исключить механические усилия на скручивание, растяжение и перегиб особенно рядом с вилкой, розеткой, местом соединения с проигрывателем, чтобы по ним не ходили и не сдавливали. Располагайте провод питания так, чтобы по нему не ходили и не сдавливали, особенно рядом с вилкой, розеткой, местом соединения
- Используйте только аксессуары и приспособления, рекомендованные производителем.

- Не пользуйтесь проигрывателем, если шнур питания поврежден.
- При отключении проигрывателя от электросети беритесь за штекер, никогда не тяните за шнур.
- Устанавливайте проигрыватель на стойку, держатель, или стол, рекомендованные производителем или купленные вместе с оборудованием. Осторожно передвигайте стойку с оборудованием, избегайте опрокидывания!
- Отключайте проигрыватель из розетки во время грозы и в случае, если не собираетесь использовать его в течение длительного времени.
- Внимание! Для уменьшения риска возгорания или поражения электрическим током не подвергайте устройство воздействию дождя или влаги.
- За техническим обслуживанием обращайтесь только в специализированный сертифицированный сервисный центр. Обслуживание и ремонт устройства требуется, если например:
  - повреждена вилка или провод питания;
  - на проигрыватель была пролита жидкость;
  - проигрыватель был подвергнут воздействию влаги или дождя;
  - проигрыватель уронили или на него упали тяжелые предметы;
  - он не работает в нормальном режиме.
- Розетка для питания проигрывателя должна располагаться в легко доступном месте.

**ДЛЯ УМЕНЬШЕНИЯ РИСКА ВОЗГОРАНИЯ ИЗДЕЛИЯ ИЛИ ПОРАЖЕНИЯ ЭЛЕКТРИЧЕСКИМ ТОКОМ НЕ ПОДВЕРГАЙТЕ ПРОИГРЫВАТЕЛЬ ВОЗДЕЙСТВИЮ ДОЖДЯ ИЛИ ВЛАГИ.**

# РУКОВОДСТВО ПО ЭКСПЛУАТАЦИИ



Во избежание поражения электрическим током не разбирайте прибор и не снимайте верхнюю крышку. При необходимости ремонта обращайтесь к квалифицированным специалистам сертифицированных сервисных центров.



Этот символ указывает на опасное напряжение и предупреждает об опасности поражения электрическим током.



Важные инструкции по эксплуатации прибора содержатся в поставляемом совместно с ним руководстве по эксплуатации.



Данное устройство является лазерным устройством.

В нем используется лазерный источник небольшой мощности, не представляющий опасности при нормальной работе устройства, но который может быть опасен при прямом воздействии на органы зрения.

## Региональный код DVD

DVD-диски и DVD-проигрыватели выпускаются в соответствии со всемирно принятой системой региональных кодов DVD, данный проигрыватель будет действовать только с соответствующим диском с тем же региональным кодом.

Региональный код	Регион
1	Канада, США
2	Европа (включая Польшу, Румынию, Чешскую Республику), Япония, Ближний Восток (включая Саудовскую Аравию, Египет, Иран, Южную Африку)
3	Восточная Азия (включая Гонг-Конг, Тайвань, Южную Корею), Юго-Восточная Азия
4	Австралия, страны Карибского бассейна, Центральная и Южная Америка, Мексика, Новая Зеландия
5	Африка, страны бывшего СССР, Индия, Северная Корея, Пакистан
6	Китай

## Замечания по установке и эксплуатации

- Верхняя и задняя панели проигрывателя могут нагреваться во время продолжительной работы проигрывателя. Это не является неисправностью.
- Если не планируется эксплуатировать проигрыватель длительное время, выньте из него диск и отключите его от электросети.
- Если вы не эксплуатируете проигрыватель долгое время, то при первом включении в его работе могут случаться сбои. Во избежание этого время от времени включайте проигрыватель.
- Не размещайте посторонние предметы на лотке загрузки диска.
- Чтобы продлить срок эксплуатации вашего проигрывателя, после выключения проигрывателя рекомендуется подождать не менее 30 секунд перед повторным включением.
- В случае непредвиденной остановки работы проигрывателя выключите его, досчитайте до 30 и включите снова.
- Не выключайте проигрыватель, пока на дисплее все еще отображается статус загрузки (LOADING).

## Размещение устройства

- Не размещайте устройство:
  - вблизи нагревательных приборов и в закрытых автомобилях.
  - в помещениях с повышенной температурой (>40°C) и повышенной влажностью воздуха (>90%).
  - в загрязненных и запыленных помещениях.
  - в местах, подверженных прямому воздействию солнечного света.
- Во избежание ухудшения качества воспроизведения изображения и звука не располагайте устройство вблизи источников электромагнитных помех (телевизоров, радиоприемников, видеомагнитофонов и т. д.).

## Замечания по конденсации влаги

В некоторых случаях на оптических элементах устройства может конденсироваться влага:

- если вы перемещаете устройство из холодного помещения в теплое или наоборот;
- если в месте расположения устройства на него направлен поток холодного воздуха из кондиционера;
- если устройство установлено в помещении с повышенной влажностью.

Наличие конденсированной влаги на оптических элементах устройства может привести к нарушению работоспособности. В таком случае извлеките диск, включите устройство и оставьте его включенным на 2 - 3 часа. Это приведет к незначительному нагреву устройства и испарению сконденсировавшейся влаги.

## Обращение с дисками

- Не касайтесь рабочей поверхности диска. Используйте только диски с надписями, сделанными заводским способом (с использованием специальных маркерных составов) и не используйте содержащие надписи чернилами, фломастерами и т.д.
- Не используйте диски с этикетками или наклейками на поверхности.

## Очистка дисков

- Для очистки поверхности диска используйте сухую мягкую ткань. Очистку диска производите осторожными движениями от центра к краям.
- При сильном загрязнении используйте мягкую влажную ткань.
- Никогда не используйте такие растворители, как бензин, ацетон или обычные чистящие средства, так как они могут повредить поверхность диска.

## Хранение дисков

- Не храните диски в местах попадания прямых солнечных лучей.
- Не храните диски в запыленных местах и вблизи источников водяных паров (например, в помещении ванной комнаты или вблизи увлажнителей воздуха).
- Храните диски в коробках и в вертикальном положении. Не кладите тяжелые предметы на хранящиеся диски. Это может привести к деформации дисков.







## ПРЕДУПРЕЖДЕНИЕ

Данное устройство предназначено для воспроизведения исключительно легальных записей, произведенных установленными способами на стандартные оптические носители информации.

Некоторые записи (диски) могут не воспроизводиться на данном устройстве. Это может быть связано с некорректным протоколом или способом записи, а также с качеством носителя. Например, сессия записи не была закрыта, или диск имеет структуру отличную от CDFS, или оптические характеристики, отличающиеся от стандартных.

# РУКОВОДСТВО ПО ЭКСПЛУАТАЦИИ

Устройство поддерживает воспроизведение следующих типов дисков:

Формат диска	Значок типа диска	Содержание
DVD		Аудио+Видео
SVCD		Аудио+Видео
MP3		Аудио
Video-CD (VCD)		Аудио+Видео
CD-DA		Аудио
Kodak Picture CD		Изображения в электронном виде
MPEG-4		Аудио+Видео

## Структура дисков

Обычно DVD-диски делятся на заголовки, а заголовки подразделяются на главы. CD-диски делятся на треки (или звуковые дорожки).



DVD DISC – DVD-диск

TITLE - Заголовок

CHAPTER - Глава

AUDIO CD – Диск аудио CD







TRACK – Трек

Каждый заголовок, глава или трек имеют свой номер, который называется номером заголовка, главы или трека соответственно. На некоторых дисках таких номеров нет.

# РУКОВОДСТВО ПО ЭКСПЛУАТАЦИИ

## ФУНКЦИИ DVD-ДИСКОВ

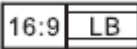
На DVD-диске в зависимости от производителя и свойств проигрывателя могут быть доступны различные функции, для каждой функции на обложке диска есть соответствующее обозначение.

	Региональный код и сигнальная система
	Количество языков звукового сопровождения
	Количество языков субтитров
	Титры для глухих и слабослышащих зрителей (кодированные субтитры, которые становятся видимыми на экране при использовании специального декодера)
	Режимы формата экрана
	Система рейтингов для ограничения просмотра (родительского контроля к просмотру содержимого диска)
	Количество ракурсов

## КОМПЛЕКТАЦИЯ

DVD проигрыватель..... 1 шт.

Аудио-видео кабель..... 1 шт.

Пульт ДУ..... 1 шт.

Руководство по эксплуатации..... 1 шт.

# РУКОВОДСТВО ПО ЭКСПЛУАТАЦИИ

## ПЕРЕДНЯЯ ПАНЕЛЬ

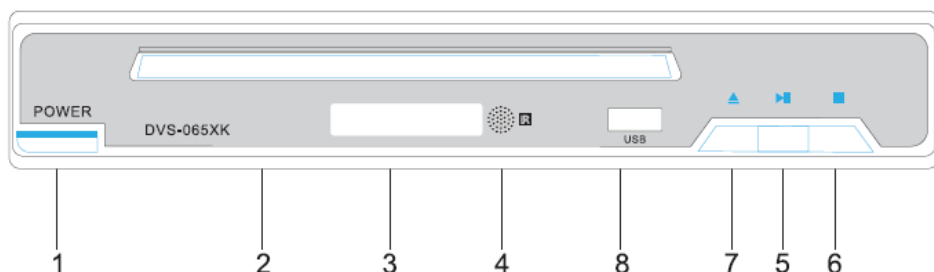

1. Кнопка включения/перехода в режим ожидания
2. Лоток для диска
3. Дисплей
4. ИК-приемник сигналов ДУ
5. Кнопка начала воспроизведения/паузы
6. Кнопка остановки воспроизведения
7. Кнопка открытия/закрытия лотка для диска
8. USB порт

## ЗАДНЯЯ СТЕНКА

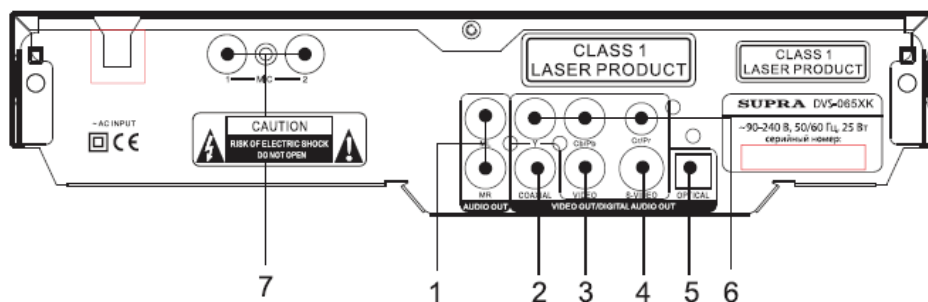

1. Аудиовыход (правый и левый аудиоканалы)
2. COAXIAL – цифровой коаксиальный аудио выход
3. Композитный видео выход
4. Видео выход S-VIDEO
5. Оптический цифровой выход
6. Видеовыходы компонентных сигналов Y Pb/Cb Pr/Cr
7. Микрофонные входы



## ПОДКЛЮЧЕНИЕ

### ПОДКЛЮЧЕНИЕ К АУДИОСИСТЕМЕ И ТЕЛЕВИЗОРУ С КОМПОНЕНТНЫМ ВИДЕОХОДОМ

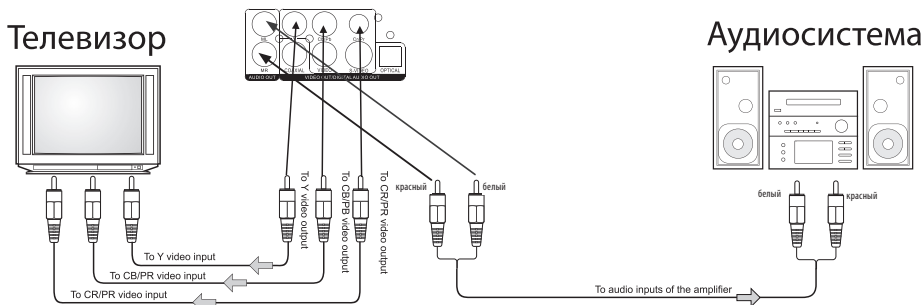

Соедините компонентные видео выходы DVD-проигрывателя и компонентные видеовходы телевизора. Соедините аудио выход DVD-проигрывателя (красный – правый аудиоканал и белый – левый) и аудио вход усилителя.

### ПОДКЛЮЧЕНИЕ К ТЕЛЕВИЗОРУ И УСИЛИТЕЛЮ С ЦИФРОВЫМ АУДИОХОДОМ

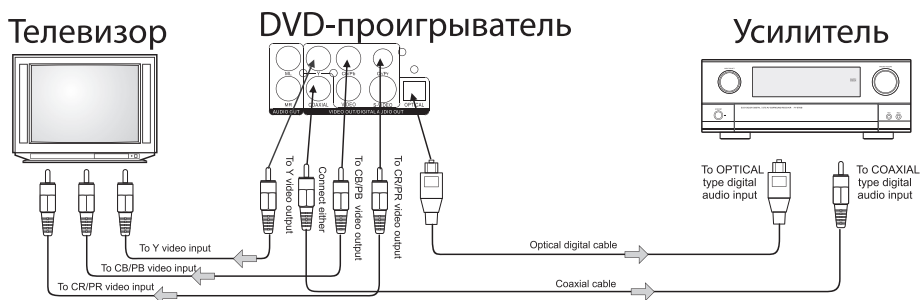

## ПУЛЬТ ДИСТАНЦИОННОГО УПРАВЛЕНИЯ

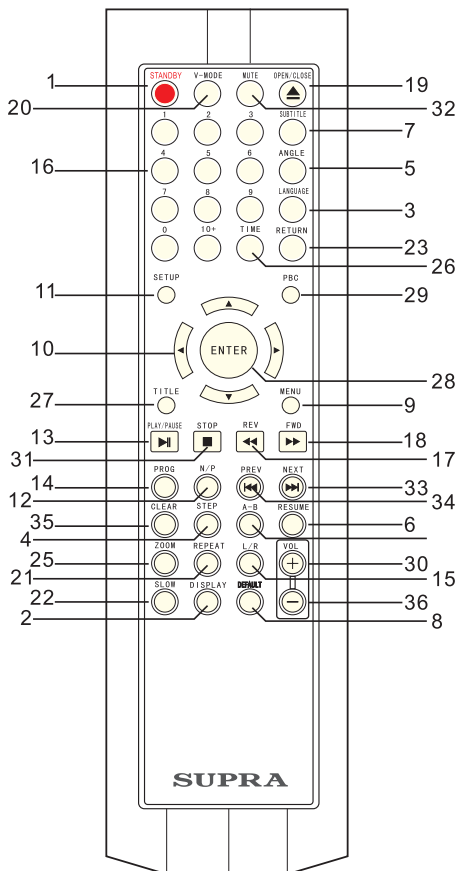

1. STANDBY Кнопка включения/перехода в режим ожидания
2. DISPLAY Кнопка вывода информации о параметрах воспроизводимого файла на экран
3. LANGUAGE Кнопка выбора аудиоканала
4. STEP Кнопка покадрового воспроизведения
5. ANGLE Кнопка управления ракурсами
6. RESUME Кнопка возврата к меню диска/ воспроизведению
7. SUBTITLE Кнопка управления субтитрами

8. DEFAULT Кнопка возврата к заводским настройкам
9. MENU Кнопка вызова корневого меню диска
10. Кнопки перехода влево, вправо, вверх, вниз
11. SETUP Кнопка вызова меню настроек
12. N/P Кнопка выбора системы цветности
13. PLAY/PAUSE Кнопка начала / приостановки воспроизведения
14. PROG Кнопка программирования воспроизведения
15. L/R Кнопка выбора режима звука
16. Цифровые кнопки для выбора канала (0, 1~9, 10+)
17. REV Кнопка ускоренного воспроизведения назад
18. FWD Кнопка ускоренного воспроизведения вперед
19. OPEN/CLOSE Кнопка открытия/закрытия лотка для диска
20. V-MODE Кнопка выбора видео режима
21. REPEAT Кнопка повтора
22. SLOW Кнопка замедленного воспроизведения
23. RETURN Кнопка возврата
24. A-B Кнопка повтора определенного отрезка
25. ZOOM Кнопка изменения масштаба
26. TIME Кнопка выбора главы и времени начала просмотра
27. TITLE Кнопка вызова меню заголовков диска
28. ENTER Кнопка подтверждения выбора
29. PBC Кнопка управления воспроизведением
30. VOL+ Кнопка увеличения уровня громкости
31. STOP Кнопка остановки
32. MUTE Кнопка блокировки звука
33. NEXT Кнопка перехода к следующему разделу/ главе/дорожке
34. PREV Кнопка перехода к предыдущему разделу/ главе/дорожке
35. CLEAR Кнопка удаления глав из списка воспроизведения
36. VOL- Кнопка понижения уровня громкости

## ВОСПРОИЗВЕДЕНИЕ: ОСНОВНЫЕ ОПЕРАЦИИ

### ПОДГОТОВКА К ПРОСМОТРУ

Если вы хотите просмотреть диск, включите телевизор, выберите в качестве источника воспроизведения видеовход и подсоедините DVD-проигрыватель к телевизору.

### НАЧАЛО ВОСПРОИЗВЕДЕНИЯ

1. Нажмите кнопку **POWER**, чтобы включить проигрыватель. На экране телевизора отобразится приветствие. Если в устройство не загружен диск, на экране появится надпись «NO DISC». Если диск уже загружен в устройство, автоматически начнется его воспроизведение.
2. Нажмите кнопку **OPEN/CLOSE**, чтобы выдвинуть лоток для диска. Поместите диск рабочей поверхностью вниз на лоток. Предусмотрено два размера дисков. Если диск не подходит по размеру, не используйте его, т.к. это может привести к нарушениям работы проигрывателя.
3. Нажмите кнопку **OPEN/CLOSE**, чтобы закрыть лоток для диска. После этого начнется автоматическое воспроизведение. Некоторые диски не начинают воспроизводиться автоматически. Тогда вы можете начать воспроизведение из главного меню. Используйте кнопки **▶/◀/▲/▼** на пульте ДУ, чтобы выбрать нужный вам параметр меню, а затем нажмите кнопку **ENTER/PLAY**, чтобы начать воспроизведение, для этого вы также можете ввести нужные цифры с пульта ДУ.

### ОСТАНОВКА ВОСПРОИЗВЕДЕНИЯ

1. Нажмите кнопку **STOP**, чтобы войти в режим остановки. На экране телевизора отобразится начальная заставка-приветствие. Данный проигрыватель может запоминать место последней остановки.
2. Нажмите кнопку **ENTER/PLAY**, чтобы возобновить воспроизведение с того места, где оно было остановлено, или с начала.
3. Нажмите кнопку **STOP** два раза, чтобы остановить воспроизведение полностью.

### ПЕРЕХОД К СЛЕДУЮЩЕМУ ИЛИ ПРЕДЫДУЩЕМУ ТРЕКУ

В режиме воспроизведения нажмите кнопку **PREV/NEXT**, чтобы перейти к предыдущей/следующей главе. Каждым нажатием кнопки **PREV** вы можете переходить к предыдущей главе, пока не попадете в начало диска. Каждым нажатием кнопки **NEXT** вы можете переходить к следующей главе.

### БЫСТРАЯ ПЕРЕМОТКА

1. Нажмите кнопку **FWD**, чтобы быстро перемотать диск в прямом направлении. При каждом нажатии кнопки **FWD** скорость перемотки изменяется.
2. Нажмите кнопку **ENTER/PLAY**, чтобы возобновить воспроизведение в обычном режиме.
3. Нажмите кнопку **REV**, чтобы быстро перемотать диск в обратном направлении. При каждом нажатии кнопки **REV** скорость перемотки изменяется.
4. Нажмите кнопку **ENTER/PLAY**, чтобы возобновить воспроизведение в обычном режиме.

### ПАУЗА/ОСТАНОВКА ВОСПРОИЗВЕДЕНИЯ

1. В режиме воспроизведения нажмите кнопку **PAUSE/STOP**, чтобы приостановить воспроизведение. На время приостановки звук также будет заблокирован.
2. Несколько раз нажимайте кнопку **PAUSE/STOP**, чтобы переходить на кадр вперед.
3. Нажмите кнопку **ENTER** или **PLAY**, чтобы возобновить воспроизведение в обычном режиме.

#### ПРИМЕЧАНИЯ:

Во время работы на экране телевизора может появиться значок . Это значит, что данная операция не может быть выполнена устройством или не доступна на диске.

Данное устройство управляется процессором, если включилась заставка, нажмите любую кнопку, чтобы активировать устройство.

# РУКОВОДСТВО ПО ЭКСПЛУАТАЦИИ

## ВОСПРОИЗВЕДЕНИЕ СУСТРОЙСТВ USB

Воспроизведение с устройств USB возможно, если в устройство не загружен диск и не подключена карта памяти. Воспроизведение с USB начнется автоматически после подключения USB-устройства к проигрывателю.

## ВОСПРОИЗВЕДЕНИЕ: ДОПОЛНИТЕЛЬНЫЕ ОПЕРАЦИИ

### ВАЖНО:

Ниже приводится описание функций, применимых только к дискам DVD. На различных дисках DVD могут быть доступны разные функции.

### DISPLAY

Нажмите кнопку DISPLAY несколько раз, чтобы вызвать на экран информацию о диске: воспроизведенные заголовки, оставшиеся заголовки, воспроизведенные главы, оставшиеся заголовки. Четвертое нажатие кнопки открывает функцию.

### V-MODE

Нажмите кнопку, чтобы установить нужный видео режим: CVBS, YUV, P-Scan.

#### ПРИМЕЧАНИЕ:

При первом нажатии кнопки изображение с экрана исчезнет. Последовательно нажимайте кнопку, чтобы вернуть экран в обычный режим. Если изображение содержит помехи, используйте кнопку V-MODE, чтобы его настроить.

### SUBTITLE

Нажмите кнопку SUBTITLE, чтобы вызвать субтитры на разных языках, записанные на диске. На экране появится информация о первом доступном языке.

Например, на экране появится надпись «01/02 English», нажмите кнопку SUBTITLE еще раз, и на экране

появится надпись «02/02 и другой язык».

Первое число 01 указывает на номер текущего языка субтитров.

Второе число 02 указывает на количество языков, записанных на диск (на разные диски может быть записано разное количество языков).

### TITLE

Нажмите кнопку TITLE, чтобы вызвать меню заголовков диска (если такая функция доступна на диске). Устройство начнет воспроизведение диска с начала, и вы сможете выбрать нужные вам треки с помощью цифровых кнопок.

### MENU

Нажмите кнопку MENU, чтобы вызвать корневое меню диска и выбрать нужные пункты меню. (Данная функция доступна для дисков с многоуровневым меню.)

### ANGLE

Нажмите кнопку ANGLE, чтобы включить функцию просмотра с разных ракурсов.

### TIME

С помощью кнопки TIME вы можете выбрать главы и установить время начала просмотра DVD.

Для выбора главы, номер которой состоит из 2 цифр и более, используйте кнопку 10+.

Чтобы выбрать главу, нажмите кнопку TIME один раз, и на экране отобразится: Title 02/10 Chapter (пустое поле для выбора)/32

Для установки времени начала просмотра нажмите кнопку TIME два раза, и на экране отобразится: Title 02/10 Time ::

Чтобы перейти к установке времени внутри главы, нажмите кнопку TIME три раза, и на экране отобразится: Chapter 01/32 Time ::

### VOLUME И MUTE

Нажмите кнопку «+», чтобы увеличить уровень громкости, и кнопку «-», чтобы уменьшить.

# РУКОВОДСТВО ПО ЭКСПЛУАТАЦИИ

Чтобы отключить звук, нажмите кнопку MUTE. Чтобы вернуться к предыдущему уровню звучания, нажмите кнопку MUTE еще раз.

## REPEAT

С помощью кнопки REPEAT вы можете включить функцию повтора главы, заголовка или всего DVD-диска.

Нажмите кнопку один раз, чтобы повторить главу. Нажмите кнопку два раза, чтобы повторить заголовок. Нажмите кнопку три раза, чтобы повторить весь диск. Четвертое нажатие кнопки отключает функцию повтора.

### ПРИМЕЧАНИЕ:

*Для того чтобы включить функцию повтора для дисков CD, JPEG, Kodak Picture, WMA, MP3, HDCD, CD+G и др., нужно перевести их в режим меню.*

## ZOOM

Нажмите кнопку ZOOM, чтобы увеличить изображение. Вы можете перемещать изображение по экрану с помощью кнопок ►/◄/▲/▼.

## A-B

С помощью кнопки A-B вы можете установить функцию повтора определенного отрезка. Нажмите кнопку A-B один раз, чтобы установить точку начала отрезка, нажмите кнопку A-B второй раз, чтобы установить точку конца отрезка. Устройство будет повторять выбранный отрезок. Нажмите кнопку A-B третий раз, чтобы отключить функцию.

## STEP

Нажмите кнопку STEP, чтобы начать покадровое воспроизведение. Нажмите кнопку PLAY, чтобы вернуться к обычному воспроизведению.

## L/R

При наличии соответствующих записей на диске с помощью кнопки L/R вы можете установить различные режимы звука: левоканальный, правоканальный, стерео или downmix (понижающее микширование).

## CLEAR

В режиме программирования вы можете удалить сохраненную главу из списка. Для этого с помощью кнопок ►/◄/▲/▼ выделите эту главу и нажмите кнопку CLEAR.

### ПРИМЕЧАНИЕ:

*В случае отключения питания или извлечения диска из устройства настройки, сделанные в режиме программирования, не сохраняются.*

## SLOW

Нажмите кнопку SLOW, чтобы включить функцию замедленного воспроизведения. Каждое нажатие кнопки устанавливает разную скорость воспроизведения в следующей последовательности: 1/2 -> 1/4 -> 1/8 -> 1/16.

## RETURN

Нажмите кнопку RETURN, чтобы перейти к корневому меню диска во время воспроизведения диска DVD. Нажмите кнопку RETURN еще раз, чтобы возобновить воспроизведение с того же места.

Нажмите кнопку RETURN, чтобы перейти к меню во время воспроизведения диска S-VCD, VCD2.0. Нажмите кнопку RETURN еще раз, чтобы продолжить воспроизведение с того же места.

## PBC

Функция управления воспроизведением (PBC) позволяет выбирать треки во время воспроизведения диска VCD. Чтобы активировать функцию, нажмите кнопку PBC один раз (некоторые диски переходят в режим PBC автоматически), а затем используйте цифровые кнопки для выбора трека. Нажмите кнопку PBC еще раз, чтобы отключить функцию управления воспроизведением.

## PROGRAM

Вы можете установить желаемый порядок воспроизведения глав с помощью функции программирования.

Нажмите кнопку PROGRAM, и на экране появится список глав, порядок воспроизведения которых вы можете установить.

# РУКОВОДСТВО ПО ЭКСПЛУАТАЦИИ

С помощью цифровых кнопок введите номера заголовков и глав и установите порядок, в котором вы хотите их просмотреть.

Затем с помощью кнопок ▶/◀/▲/▼ выберите «Start Logo». В это время устройство начнет воспроизведение в запрограммированном порядке, а на экране будет отображаться заставка.

Для отключения функции нажмите кнопку STOP, а затем кнопку ENTER/PLAY.

## LANGUAGE

При наличии соответствующих записей на диске вы можете выбрать различные аудио каналы. Для этого нажмите кнопку LANGUAGE, и на экране появится надпись о первом доступном канале.

*Например:*

*Audio 1/2: AC 3 2 CH English*

*Audio 2/2: AC 3 5.1 CH English*

## ВОСПРОИЗВЕДЕНИЕ: СПЕЦИАЛЬНЫЕ ФУНКЦИИ

### ВОСПРОИЗВЕДЕНИЕ AUDIO CD

При воспроизведении дисков Audio CD меню навигации по дискам отображается автоматически после загрузки диска в устройство.

Вы можете перемещаться по меню с помощью кнопок F/G и выбирать нужные вам файлы. Для воспроизведения выделите файл и нажмите кнопку ENTER/PLAY.

Для перехода к следующей/предыдущей странице нажмите кнопку NEXT/PREV.

Во время воспроизведения треков вы можете вернуться к меню, нажав кнопку STOP.

*ПРИМЕЧАНИЕ:*

*Управление воспроизведением дисков CD+G осуществляется так же, как и для дисков Audio CD.*

### ВОСПРОИЗВЕДЕНИЕ MP3

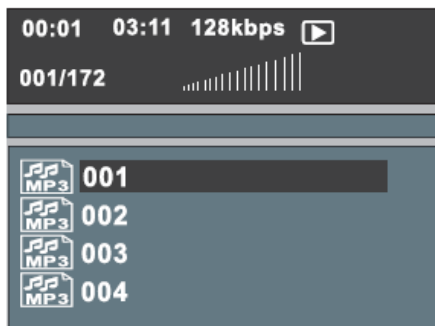

При воспроизведении дисков MP3 меню навигации по дискам отображается автоматически после загрузки диска в устройство.

Вы можете перемещаться по меню с помощью кнопок ▲/▼ и выбирать нужные вам папки или файлы.

Для перехода в нужную папку, выделите ее и нажмите кнопку ENTER/PLAY. Для воспроизведения нужного файла выделите файл и нажмите кнопку ENTER/PLAY.

Для возврата в предыдущее меню нажмите кнопку ◀.

Для перехода к следующей/предыдущей странице нажмите кнопку NEXT/PREV.

### ВОСПРОИЗВЕДЕНИЕ KODAK PICTURE CD

При воспроизведении дисков Kodak Picture CD меню навигации по дискам отображается автоматически после загрузки диска в устройство.

Вы можете перемещаться по меню с помощью кнопок ▲/▼ и выбирать нужные вам папки или файлы.

Для перехода в нужную папку, выделите ее и нажмите кнопку ENTER/PLAY. Для воспроизведения нужного файла выделите файл и нажмите кнопку ENTER/PLAY.

Изображения будут показываться в режиме слайд-шоу одно за другим, их масштаб будет подстроен под размер экрана телевизора.

Для возврата в меню нажмите кнопку MENU.

Если вы хотите отменить режим слайд-шоу, нажмите кнопку PAUSE и переходите от одного изображения к другому с помощью кнопок NEXT/PREV.

Чтобы вернуться в режим слайд-шоу, нажмите кнопку ENTER/PLAY.

**ПРИМЕЧАНИЕ:**

*Качество изображения сильно зависит от характеристик подключенного оборудования (телевизора, монитора и др.)*

## ВОСПРОИЗВЕДЕНИЕ JPEG

При воспроизведении дисков JPEG меню навигации по дискам отображается автоматически после загрузки диска в устройство.

Вы можете перемещаться по меню с помощью кнопок F/G и выбирать нужные вам файлы.

Для воспроизведения нужного файла выделите файл и нажмите кнопку ENTER/PLAY.

Изображения будут показываться в режиме слайд-шоу одно за другим.

Если вы хотите отменить режим слайд-шоу, нажмите кнопку PAUSE и переходите от одного изображения к другому с помощью кнопок NEXT/PREV.

Чтобы вернуться в режим слайд-шоу, нажмите кнопку ENTER/PLAY.

## МЕНЮ НАСТРОЕК

### СИСТЕМНЫЕ НАСТРОЙКИ

Нажмите кнопку SETUP на пульте ДУ, чтобы вызвать меню настроек.

Чтобы перемещаться по меню, используйте кнопки ►/◄/▲/▼ на пульте ДУ. Для подтверждения выбора нажмите кнопку ENTER/PLAY. Для возврата в предыдущее меню нажмите кнопку ◀.

Чтобы выйти из меню настроек, нажмите кнопку SETUP.

### 1. ОБЩИЕ НАСТРОЙКИ (GENERAL)









На странице общих настроек вы можете настроить формат экрана, режим видео и все функции для воспроизведения DVD.

#### Формат экрана (TV Display)

General	Audio	Dolby	Video	Preference
•• General setup Page ••				
Tv Display		PS	Normal/PS	
Angle Mark	On	Normal/Lb		
Osd Lang	ENG	Wide		
Caption	Off			
Screen Saver	On			
Last Memory	On			
Set Tv Display Mode				

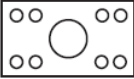
# РУКОВОДСТВО ПО ЭКСПЛУАТАЦИИ

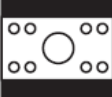
Вы можете установить различный формат экрана в зависимости от свойств вашего телевизора.

Формат фильма	Экран телевизора				
	4:3			16:9	
	Normal	Full view	Mailbox	Wide screen	
4:3					
16:9					

Независимо от выбранного формата экрана фильм, записанный в формате 4:3, всегда воспроизводится в формате 4:3. Формат заголовков диска DVD может отличаться, смотрите информацию о диске. Если диск DVD записан в широком формате 16:9, то при просмотре фильма на экране формата 4:3 фильм будет сжат по горизонтали. Некоторые заголовки дисков DVD могут быть записаны в особых форматах, тогда они будут появляться на экране в этом формате независимо от того, какой формат вы установите в настройках формата экрана.



# РУКОВОДСТВО ПО ЭКСПЛУАТАЦИИ

## В. Управление просмотром с разных ракурсов (Angle Mark)

General	Audio	Dolby	Video	Preference
<b>•• General setup Page ••</b>				
Tv Display	PS			
Angle Mark	On	On		
Osd Lang	ENG	Off		
Caption	Off			
Screen Saver	On			
Last Memory	On			
Set Angle Mark				

Вы можете просматривать фильмы с разных ракурсов (при наличии соответствующих записей на диске). Для этого включите функцию просмотра с разных ракурсов (Angle Mark).

## С. Язык экранного меню (OSD Language)

General	Audio	Dolby	Video	Preference
<b>•• General setup Page ••</b>				
Tv Display	PS	English		
Angle Mark	On	French		
Osd Lang	ENG	German		
Caption	Off	Italian		
Screen Saver	On	Spanish		
Last Memory	On	Portuguese		
		Russia		
		Swedish		
Set Osd Language				

Здесь вы можете выбрать нужный язык экранного меню.

## D. Captions

General	Audio	Dolby	Video	Preference
<b>•• General setup Page ••</b>				
Tv Display	PS			
Angle Mark	On			
Osd Lang	ENG			
Caption	Off	On		
Screen Saver	On			
Last Memory	On			
Closed Caption				

Здесь вы можете включить титры для глухих и ту-

гоухих зрителей (кодированные субтитры, которые становятся видимыми на экране при использовании специального декодера).

*ПРИМЕЧАНИЕ:*

*Эта функция будет работать только при наличии соответствующих записей на диске.*

## Е. Экранная заставка (Screen Saver)

General	Audio	Dolby	Video	Preference
<b>•• General setup Page ••</b>				
Tv Display	PS			
Angle Mark	On			
Osd Lang	ENG			
Caption	Off			
Screen Saver	On	On		
Last Memory	On	Off		
Screen Saver				

Здесь вы можете включить экранную заставку. Тогда, если устройство находится в режиме остановки, через несколько минут будет включаться экранная заставка. Данная функция позволяет защитить экран вашего телевизора.

## Ф. Место последней остановки (Last Memory)

General	Audio	Dolby	Video	Preference
<b>•• General setup Page ••</b>				
Tv Display	PS			
Angle Mark	On			
Osd Lang	ENG			
Caption	Off			
Screen Saver	On			
Last Memory	On	On		
		Off		
Last Memory				

Здесь вы можете активировать функцию сохранения в памяти места последней остановки. Тогда, если неожиданно отключится электропитание, то при включении устройство может продолжить воспроизведение с места последней остановки.

# РУКОВОДСТВО ПО ЭКСПЛУАТАЦИИ

## 2. НАСТРОЙКИ ЗВУКА (AUDIO)

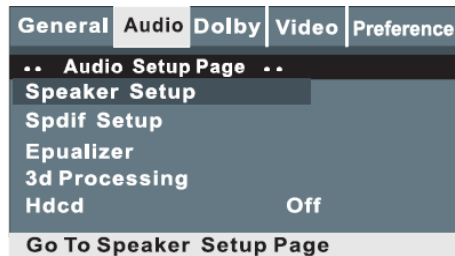

### A. Режим понижающего микширования (Downmix)

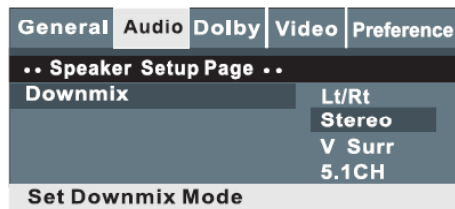

Вы можете выбрать следующие установки динамиков в режиме понижающего микширования:

LT/RT – левый/правый канал

STEREO – стерео

V Surr – режим объемного звучания

5.1 CH – 5-канальный выход

### B. Выход Spdif (Spdif Output)



Здесь вы можете настроить выход SPDIF. При статусе SPDIF/RAW вы не сможете настроить громкость воспроизведения дисков DVD и CD, вы сможете настроить громкость только для формата MP3.

Данное устройство имеет три выхода:

SPDIF OFF: Аналоговый выход объемного звучания (подсоединение по двум каналам на задней панели).

SPDIF/RAW или SPDIF/PCM: Выход объемного звучания через декодер Dolby Digital с помощью оптической мышки и коаксиальных соединений на задней панели.

### C. Эквалайзер (Equalizer)

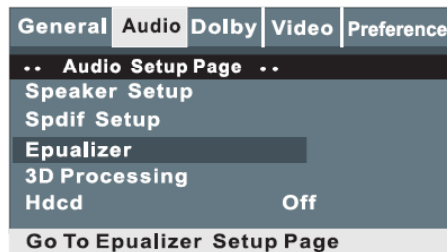

Вы можете настроить эквалайзер: тембр низких частот, тембр высоких частот и др.

### D. Обработка 3D (3D Processing)

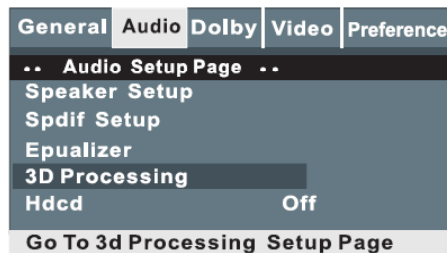

Вы можете включить данную опцию, чтобы звук производился с различными виртуальными эффектами.

## Е. HDCD

General	Audio	Dolby	Video	Preference
.. Audio Setup Page ..				
Speaker Setup				
Spdif Setup				
Equalizer				
3D Processing				
Hdcd		1X	Off	
			1X	
			2X	
Hdcd				

Вы можете включить данную опцию, чтобы повысить качество звучания.

## 3. НАСТРОЙКИ DOLBY DIGITAL (DOLBY)

### Настройки усилителя/декодера (Dual Mono)

General	Audio	Dolby	Video	Preference
.. Dolby Digital Setup ..				
Dual Mono		Stereo		
Dynamic		L-Mono		
		R-Mono		
		Mix-Mono		
Dual Mono (1+1) Setup				

Если у вашего усилителя/декодера есть цифровой выход **Dolby Digital**, вы можете выбрать следующие настройки:

Stereo – Стерео

L-Mono – Левый канал моно

R-Mono – Правый канал моно

Mix-Mono – Смешанный канал моно

## В. Динамическое сжатие (Dynamic)

General	Audio	Dolby	Video	Preference
.. Dolby Digital Setup ..				
Dual Mono		-	-	FULL
Dynamic		-	-	3/4
		-	-	1/2
		-	-	1/4
		-	-	Off
Set Drc Off				

Эту функцию рекомендуется использовать при просмотре фильмов ночью, чтобы не мешать другим людям. Устройство динамически снижает громкость, но при этом сохраняется оригинальное качество тональности. Этот диапазон, измеряемый в децибелах, находится между самым высоким и самым низким регистром звукового сопровождения фильма.

## 4. НАСТРОЙКИ ВИДЕО (VIDEO)

### А. Настройки компонентного видео-выхода (Component)

General	Audio	Dolby	Video	Preference
.. Video Setup Page ..				
Component		CVBS	CVBS	
TV Mode		YUV		
Shar Pness		Low	RGB	
Brightness		00		
Contrast		00		
Component				

### В. Режим ТВ (TV Mode)

General	Audio	Dolby	Video	Preference
.. Video Setup Page ..				
Component		YUV		
TV Mode		P-Scen		
Shar Pness		Low	interlce	
Brightness		00		
Contrast		00		
Tv Mode				

# РУКОВОДСТВО ПО ЭКСПЛУАТАЦИИ

Выберите здесь режим ТВ в соответствии со свойствами вашего телевизора. Если изображение будет показываться с помехами или не будет показываться вообще, нажмите кнопку V-MODE, чтобы изменить режим ТВ.

## С. Резкость (Sharpness)

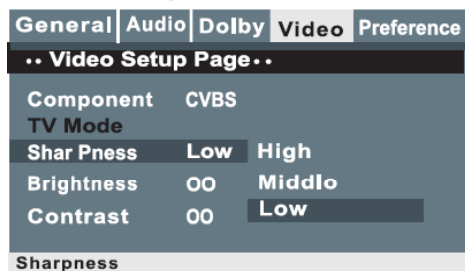

Настройка резкости видеовыхода.

## Д. Яркость (Brightness)

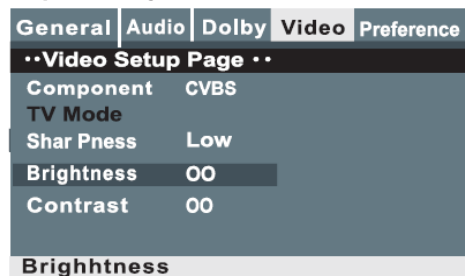

### Настройка яркости видеовыхода.

Нажмите кнопку E, чтобы настроить яркость, затем нажмите кнопку ENTER/PLAY для подтверждения и возврата в предыдущее меню.

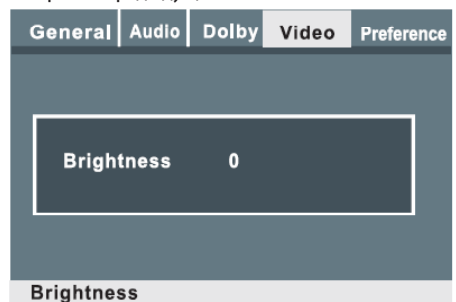

## Е. Контрастность (Contrast)

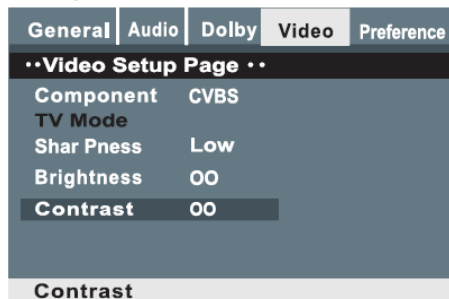

Нажмите кнопку E, чтобы настроить контрастность, затем нажмите кнопку ENTER/PLAY для подтверждения и возврата в предыдущее меню.

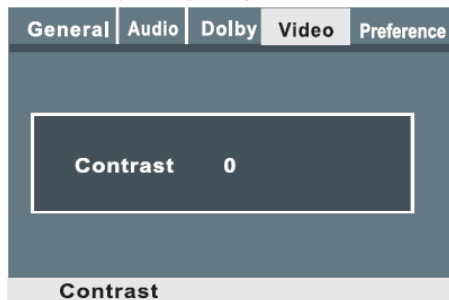

## 5. НАСТРОЙКИ ПОЛЬЗОВАТЕЛЬСКИХ ПРЕДПОЧТЕНИЙ (PREFERENCE)

Вы можете войти в пользовательские настройки, только если в устройство не загружен диск. Сделанные настройки будут применяться только после перезапуска устройства.

# РУКОВОДСТВО ПО ЭКСПЛУАТАЦИИ

## А. Система цветности (TV Type)

Данное устройство поддерживает различные системы цветности: MULTI (Auto), NTSC и PAL. Если вы установите систему цветности, несоответствующую вашему телевизору, то изображение на экране будет дрожать и будет черно-белым. В таком случае нажмите кнопку SETUP и с помощью кнопок  $\blacktriangleright/\blacktriangleleft/\blacktriangleup/\blacktriangledown$  перейдите на эту страницу и измените настройки.

General	Audio	Dolby	Video	Preference
** Password Page **				
TV Type	PAL		PAL	
Audio	ENG		AUTO	
Subtitle	ENG		NTSC	
Disc Menu	ENG			
Parental				
Password				
Default				
Set Tv Standard				

ПРИМЕЧАНИЕ:

В таблице показана совместимость диска и системы цветности телевизора:

Диск		Формат сигнала		
Тип	Система цвета	Выбранная система цветности		
		NTSC	PAL	AUTO
DVD	NTSC	NTSC	PAL	NTSC
	PAL	-	PAL	PAL

## В. Язык звукового сопровождения (Audio)

General	Audio	Dolby	Video	Preference
** Password Page **				
TV Type	PAL		English	
Audio	ENG		French	
Subtitle	ENG		Spanish	
Disc Menu	ENG		Chinese	
Parental			Japanese	
Password			German	
Default			Portuguese	
			Italian	
Preferred Audio Language				

Вы можете установить язык звукового сопровождения по умолчанию. Звуковое сопровождение

будет осуществляться на выбранном языке, если соответствующие записи имеются на диске.

## С. Язык субтитров (Subtitle)

General	Audio	Dolby	Video	Preference
** Password Page **				
TV Type	PAL		English	
Audio	ENG		French	
Subtitle	ENG		Spanish	
Disc Menu	ENG		Chinese	
Parental			Japanese	
Password			German	
Default			Portuguese	
			Italian	
Preferred Subtitle Language				

Вы можете установить язык субтитров по умолчанию. Субтитры будут выводиться на выбранном языке, если соответствующие записи имеются на диске.

## Д. Язык меню диска (Disc Menu)

General	Audio	Dolby	Video	Preference
** Password Page **				
TV Type	PAL		English	
Audio	ENG		French	
Subtitle	ENG		Spanish	
Disc Menu	ENG		Chinese	
Parental			Japanese	
Password			German	
Default			Portuguese	
			Italian	
Preferred Menu Language				

Вы можете установить язык меню диска по умолчанию. Меню диска будет выводиться на выбранном языке, если соответствующий язык имеется на диске.

## Е. Родительский контроль (Parental)

Функция родительского контроля работает в соответствии с системой рейтингов, присваиваемых различным фильмам. Вы можете определить, какие типы фильмов доступны к просмотру в вашей семье. Всего предусмотрено 8 рейтингов для DVD.

General	Audio	Dolby	Video	Preference
•• Password Page ••				
TV Type	PAL	1	Kid Saf	
Audio	ENG	2	G	
Subtitle	ENG	3	Pg	
Disc Menu	ENG	4	Pg 13	
Parental		5	Pgr	
Password		6	R	
Default		7	Nc 17	
		8	Adult	

Set Parental Control

Выберите нужный рейтинг с помощью кнопок D/E, нажмите кнопку ENTER/PLAY для подтверждения и возврата в меню.

## Ф. Изменение пароля (Password)

General	Audio	Dolby	Video	Preference
•• Password Page ••				
TV Type	PAL			
Audio	ENG			
Subtitle	ENG			
Disc Menu	ENG			
Parental				
Password				Change
Default				

Change Password

Для осуществления функции родительского контроля вы можете установить или изменить пароль.

Выберите пункт Пароль (Password), нажмите кнопку ENTER и введите новый пароль из 6 цифр.

**ПРИМЕЧАНИЯ:**

*Запишите пароль, чтобы его не забыть.*

*Если вы хотите изменить пароль, вам потребуется ввести старый пароль. Пароль по умолчанию: 1234.*

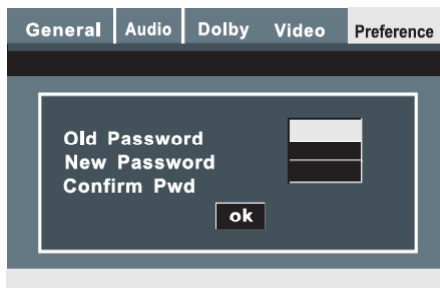

## Г. Заводские настройки (Default)

General	Audio	Dolby	Video	Preference
•• Password Page ••				
TV Type	PAL			
Audio	ENG			
Subtitle	ENG			
Disc Menu	ENG			
Parental				
Password				
Default				Reset

Load Factory Setting

Вы можете вернуться к заводским настройкам. Выберите пункт Заводские настройки (Default) и нажмите кнопку ENTER. При этом все выполненные вами настройки (кроме пароля) не сохранятся.

## БЕЗОПАСНОЕ СНЯТИЕ С ЭКСПЛУАТАЦИИ



Вы можете помочь в защите окружающей среды. Пожалуйста, помните, что нужно соблюдать местные нормативные требования: сдавайте неработающие электроприборы в специальные центры утилизации.

## УСТРАНЕНИЕ НЕИСПРАВНОСТЕЙ

Если вы обнаружили проблему, то это не всегда означает неисправность. Перед тем как отдать проигрыватель в ремонт, проверьте его согласно следующим инструкциям. Никогда не пытайтесь самостоятельно отремонтировать оборудование, это лишает права на гарантийный ремонт.

Неисправность	Способ устранения
Нет питания.	Убедитесь в том, что провод питания правильно подсоединен. Проверьте, есть ли напряжение в вашей электросети.
Нет изображения.	Проверьте, включен ли ваш телевизор и работает ли он. Проверьте правильность подключений видеосигнала и другие соединения. Нажмите несколько раз кнопку V-MODE, чтобы настроить режим входного сигнала, поступающего с проигрывателя.
Нет звука.	Проверьте соединения проигрывателя, усилителя и телевизора. Проверьте, не включена ли блокировка звука MUTE, -отключите блокировку звука. Проверьте установленный уровень громкости на проигрывателе и на телевизоре (усилителе), устройстве воспроизведения звука
Не начинается воспроизведение.	Проверьте наличие диска в проигрывателе. Проверьте совместимость формата и регионального кода диска и проигрывателя. Убедитесь, что установили диск рабочей поверхностью вниз. Почистите диск. Проверьте, не поврежден ли диск, для этого вставьте в проигрыватель другой диск. Посмотрите на рабочую поверхность диска, она не должна быть поцарапана или погнута.
Плохое изображение.	Мягкой тканью очистите диск от отпечатков пальцев и других загрязнений. Попробуйте загрузить другой диск. Выключите проигрыватель, подождите 10 секунд и включите снова.
Пульт дистанционного управления не работает.	Направьте пульт ДУ на ИК приемник сигналов дистанционного управления расположенный на передней панели проигрывателя. Предметы, находящиеся между пультом и устройством, могут препятствовать прохождению сигнала. Проверьте и в случае необходимости замените батареи.
Не работают кнопки управления.	Произошел сбой в системе электропитания. Выключите проигрыватель, подождите 10 секунд и включите снова.

## ТЕХНИЧЕСКИЕ ХАРАКТЕРИСТИКИ

Напряжение питания	90-240 В 50/60 Гц
Потребляемая мощность	25 Вт
Система ТВ	PAL, NTSC
Частотная характеристика	CD: 20 Гц – 20 кГц DVD: 20 Гц – 44 кГц (96 кГц) DVD: 20 Гц – 22 кГц (48 кГц)
Соотношение сигнал – шум	> 90 дБ
Видео/Изображение	MPEG1 V2.0; MPEG2
Аудио	MPEG LAYER2 standard
<b>АУДИО</b>	
Аналоговый аудио выход	1-2 В, 10 кОм
Цифровой аудио выход	0,5 В р-р, 75 Ом
<b>ВИДЕО</b>	
Видео выход	1 ± 0,2 В р-р, 75 Ом (несимметричный)
<b>Выход S-VIDEO</b>	
Яркость	(Y) 1 В р-р
Цветность	(C) 0,286 В р-р
Сопrotивление	75 Ом

*ПРИМЕЧАНИЕ: В соответствии с постоянным совершенствованием технических характеристик и дизайна, возможно внесение изменений без предварительного уведомления.*

## ИНФОРМАЦИЯ О СЕРТИФИКАЦИИ

Товар сертифицирован в соответствии с законом «О защите прав потребителей».



Расчетный срок службы изделия: 5 лет

Гарантийный срок: 1 год

Производитель оставляет за собой право на внесение изменений в конструкцию, дизайн и комплектацию прибора без дополнительного уведомления об этих изменениях.

Адреса авторизованных сервисных центров приведены на сайте: [www.suprael.ru](http://www.suprael.ru)

Единая справочная служба:

тел. (495) 424-3701, e-mail: [service@deltael.ru](mailto:service@deltael.ru)

Производитель: «Супра Технолоджис, Лтд.»

Уинсам Хаус 16/Ф, Уиндхам стрит 73, Централ, Гонконг, Китай.



# СПИСОК СЕРВИСНЫХ ЦЕНТРОВ

Город	Название ЦС	Обслуживаемые бренды	Телефон (приемка)	Адрес
Абакан	Экран	CAR-audio, Бытовая тех, Hi-Fi тех.	(3902) 23-39-27	Пр-т Дружбы Народов, д. 29
Алматы	Технодом-Сервис	CAR-audio, Бытовая тех, Hi-Fi тех.	(3272) 588-544	ул. Утеген Батыра 73"Б"
Армавир	Техносервис	CAR-audio, Бытовая тех, Hi-Fi тех.	(83147) 307-40	ул. Кольцова д.4
Армавир	Форет	CAR-audio, Бытовая тех, Hi-Fi тех.	(86137) 3-36-96	ул. Халтурина д.107
Астрахань	Тринитрон	CAR-audio	(8512) 35-19-09	ул. Моздокская, д. 25
Астрахань	Хайтек-Сервис	CAR-audio, Бытовая тех, Hi-Fi тех.	(8512) 631-776, 632-066	ул. Н.Старооскольского 148а оф.202
Барнаул	ООО "Диод"	CAR-audio, Бытовая тех, Hi-Fi тех.	(3852) 63-94-02	ул. Пролетарская, д. 113
Барнаул	Максимум	CAR-audio	(3852) 33-66-08	ул. Смирнова, д. 73А
Барнаул	Рембисттехника	CAR-audio, Бытовая тех, Hi-Fi тех.	(3852) 77-23-23, 35-77-44	пр. Калинина, 24-А
г. Братск	Авторай	CAR-audio, Бытовая тех, Hi-Fi тех.	(3953) 36-25-15, 42-05-05	Иркутская обл, п.Энергетик, ул. Наймушина, д.7
Брянск	Михайлов В.Н.	CAR-audio, Бытовая тех, Hi-Fi тех.	(4832) 33-13-08	ул. Красноармейская д.170, м-н. "Электроника"
Брянск	Селена	CAR-audio, Бытовая тех, Hi-Fi тех.	(4832) 72-17-42	пр-кт Станке-Димитрова, д. 28
Великий Новгород	"ООО ТКТ"	CAR-audio, Бытовая тех, Hi-Fi тех.	(8162) 61-12-00	ул. Кочетова, дом 23-А
Владивосток	ВЛ-Сервис	CAR-audio, Бытовая тех, Hi-Fi тех. (не всю технику)	(4232) 459-443, 459-465	ул. Карбышева, д. 4
Владимир	Алькор	CAR-audio, Бытовая тех, Hi-Fi тех.	(4922) 34-86-60	ул. Чайковского, д. 40 А
Волгоград	Армада-сервис	CAR-audio, Бытовая тех, Hi-Fi тех.	(8442) 23-41-36, 23-05-94	г. Волгоград, пр-т Ленина, 58, г. Волжский ул. 87-я Гвардейская, д. 85а
Волгоград	Телерадиосервис	CAR-audio, Бытовая тех, Hi-Fi тех.	(8442) 70-64-45	ул. Тарашанцев, 55-37/4
Воронеж	"BEST-Сервис"	CAR-audio, Бытовая тех, Hi-Fi тех.	(4732) 62-27-89	Ленинский проспект 119а
Воронеж	ВЭЛ-Сервис	CAR-audio, Бытовая тех, Hi-Fi тех.	(4732) 78-50-54	пр-т Труда, д. 39
Воронеж	ИП Клецова	CAR-audio, Бытовая тех, Hi-Fi тех.	(4732) 266-327, 772-772	пер.Серафимовича, д.32а; ул. Куколкина, д.29
Дмитровград	"ЭнКом Сервис"	CAR-audio, Бытовая тех, Hi-Fi тех.	(84235) 2-86-59	ул. Октябрьская, д. 63
Екатеринбург	Сонио	CAR-audio, Бытовая тех, Hi-Fi тех.	(343) 269-19-48, 269-29-48	ул. Степана Разина, дом 109, офис 100.
Екатеринбург	Экран	CAR-audio, Бытовая тех, Hi-Fi тех.	(343) 242-13-94	Красноуральская д. 25 (ТТЦ)
Екатеринбург	БИГ	Бытовая тех, Hi-Fi тех.	(343) 213-95-16	ул.Фронтových бригад, д.15, стр.9, оф.1
Иваново	ТР-Сервис	CAR-audio, Бытовая тех, Hi-Fi тех.	(4932) 30-06-05, 41-09-61	ул.Пролетарская, д.44А,
Ижевск	ДС-Центр	CAR-audio, Бытовая тех, Hi-Fi тех.	(3412) 43-16-62	ул.Карла Маркса, д.393
Ижевск	РИТ-Сервис	CAR-audio, Бытовая тех, Hi-Fi тех.	(3412) 430-752, 44-44-98, 43-07-52	ул. Максима Горького, д. 162
Иркутск	Евросервис	CAR-audio, Бытовая тех, Hi-Fi тех.	(3952) 51-15-24	ул. Лермонтова, д. 281
Иошкар-Ола	ИП Колесников А.Ю.	CAR-audio, Бытовая тех, Hi-Fi тех.	(8362) 63-02-25	ул.Советская, д.150 (вход со двора)
Казань	ООО "12 Вольт"	CAR-audio	(843) 277-40-04/20	ул. Островского, д. 86
Калининград	Вега	CAR-audio, Бытовая тех, Hi-Fi тех.	(4012) 35-85-05	ул. Гагарина 41-45
Каменск-Уральский	Техноцентр-Сервис	CAR-audio, Бытовая тех, Hi-Fi тех.	(3439) 34-74-39, 39-95-20	ул. Исетская, д.336
Кемерово	ООО "Балатон"	CAR-audio, Бытовая тех, Hi-Fi тех.	(3842) 54-19-01	ул. Гагарина, д. 150
Киров	"ТВКОМ"	CAR-audio, Бытовая тех, Hi-Fi тех.	(8332) 54-69-56	Октябрьский пр-кт, д. 116А
Киров	Экран-Сервис	CAR-audio, Бытовая тех, Hi-Fi тех.	(8332) 54-21-56	ул. Некрасова, д. 42
Кореновск	ИП Юдаков Д.В.	CAR-audio, Бытовая тех, Hi-Fi тех.	(86142) 443-59	ул.Пурыхина д.2А
Кострома	АНТЭК	CAR-audio, Бытовая тех, Hi-Fi тех.	(4942) 41-02-02	ул. Станкостроительная д.5 Б
Краснодар	И.П. Новоженцев	CAR-audio, Бытовая тех, Hi-Fi тех.	(861) 224-93-48	Ростовское шоссе 22/4
Краснодар	ИП Ульянов В.А.	CAR-audio, Бытовая тех, Hi-Fi тех.	(861) 234-40-73	ул.Сормовская д. 12
Красноярск	КрасАвСервис	CAR-audio, Бытовая тех, Hi-Fi тех.	(3912) 77-29-81, 78-25-07	пер.Светлогорский, д. 2
Красноярск	Синатра	CAR-audio	(3912) 584-999	ул. Металлургов, д. 2в, строение 33
Курск	Первая Сервисная Компания	CAR-audio, Бытовая тех, Hi-Fi тех.	(4712) 51-45-75	ул. Садовая, д. 5
Липецк	ООО "Фоллиум"	CAR-audio, Бытовая тех, Hi-Fi тех.	(4742) 34-07-13	ул. Космонавтов, д.8
Махачкала	Центр Сервис	CAR-audio, Бытовая тех, Hi-Fi тех.	(8722) 67-64-88	ул. Нурилова 52
Махачкала	Техник ISE	CAR-audio, Бытовая тех, Hi-Fi тех.	(8722) 647-133, 642-895	пр-т И.Шамиля, д. 20
Минск	Азариус	CAR-audio, Бытовая тех, Hi-Fi тех.	+375-17-256-94-54	пр. Пушкина, 50
Москва	ДЕЛТА-Сервис	CAR-audio, Бытовая тех, Hi-Fi тех.	(499) 739-39-90	Ул. Лобачевского 94
Мурманск	СЛЭ Электроника	CAR-audio, Бытовая тех, Hi-Fi тех.	(8152) 53-57-75, 27-10-42, 70-25-40	Ледоколный пр., д. 5; ул. Радищева, 19
Набережные Челны	ТриО	CAR-audio, Бытовая тех, Hi-Fi тех.	(8552) 59-23-58	ул.40 лет Победы д.67А, к-с 52/11А
Нижний Новгород	МХМ-Сервис	CAR-audio, Бытовая тех, Hi-Fi тех.	(831) 412-14-72	ул. Бететова д.8А,
Нижний Новгород	Нижегородский ЦС	CAR-audio, Бытовая тех, Hi-Fi тех.	(831) 436-75-04, 436-63-71	ул. Максима Горького, д. 250
Новосмоковск	Ультра	CAR-audio, Бытовая тех, Hi-Fi тех.	(48762) 6-95-20	ул. Садовского, д. 36

Новосибирск	РАШ	CAR-audio, Бытовая тех, Hi-Fi тех	(383) 201-05-31	Красный проспект, д. 56
Новосибирск	Сибирский Сервис	CAR-audio, Бытовая тех, Hi-Fi тех	(383) 355-55-60, 292-47-12	ул. Котовского, д. 10/1
Обнинск	Радиотехника	CAR-audio, Бытовая тех, Hi-Fi тех	(48439) 613-73 644-14 5-31-31 5-63-50	Обнинск, пл. Треугольная д.1 Калуга, ул. Николо-Козинская, д. 65
Омск	Домотехника-сервис	CAR-audio, Бытовая тех, Hi-Fi тех	(3812) 36-74-01 г.Ишим (34551) 7-46-31	ул. Лермонтова -194 ; г.Ишим, ул.Карасульская д.183
Оренбург	ООО "ТИКО-сервис"	CAR-audio, Бытовая тех, Hi-Fi тех	(3532) 77-67-64	ул. Комсомольская д.16
Оренбург	Эль-Сервис	CAR-audio, Бытовая тех, Hi-Fi тех	(3532) 99-48-87 сарый тел.332-688	460065 ул. Пролетарская, д. 208
Орёл	Феникс Электроникс	CAR-audio, Бытовая тех, Hi-Fi тех	(4862) 40-86-81, 40-86-82	ул. 8 Марта, д. 25
Орск	Аста-Сервис	CAR-audio, Бытовая тех, Hi-Fi тех	(3537) 213-666	ул. Краматорская, д. 50
Пенза	Телесервис	CAR-audio, Бытовая тех, Hi-Fi тех	(8412) 64-04-45, 49-24-25	ул. Мирская, д. 17
Пермь	РТВ-Сервис	CAR-audio, Бытовая тех, Hi-Fi тех	(342) 220-08-48	ул. Мира, д.55
Пермь	Интерсервис	CAR-audio, Бытовая тех, Hi-Fi тех	(342) 290-500, 290-512	ул. Карпинского, д. 27
Пятигорск	ИП Сериков	CAR-audio, Бытовая тех, Hi-Fi тех	(8793) 36-59-68	Ул. Февральская, д.60
Ростов-на-Дону	ООО "Поиск-Сервис"	CAR-audio, Бытовая тех, Hi-Fi тех	(863) 255-20-17/18/19	ул. 50 лет Ростсельмаша, д.1
Ростов-на-Дону	Теле Дон Сервис	CAR-audio, Бытовая тех, Hi-Fi тех	(863) 247-14-41	ул. Черепихина, д. 228
Рязань	Техсервис	CAR-audio, Бытовая тех, Hi-Fi тех	(4912) 21-02-19	ул. Новая д. 51-Г
Рязань	Турист	CAR-audio, Бытовая тех, Hi-Fi тех	(4912) 76-01-56, 75-27-07, 75-75-13, 92-14-44	ул. Чалова, д. 38
Самара	Орбита-Сервис	CAR-audio, Бытовая тех, Hi-Fi тех	(846) 262-62-62	ул. Мориса Тореза, д. 137
Самара	Экспресс-Сервис	CAR-audio, Бытовая тех, Hi-Fi тех	(846) 228-72-18	ул. XXII Партсъезда, д. 52
Санкт-Петербург	ООО"Партия-Сервис-Балтик"	CAR-audio, Бытовая тех, Hi-Fi тех	(812) 374-21-16 (17)	ул. Варшавская, д. 51, кор. 1
Саратов	Сар-сервис	CAR-audio, Бытовая тех, Hi-Fi тех	(8452) 51-00-99	ул. Ульяновская, д.7
Северодвинск	Сервисный центр	CAR-audio, Бытовая тех, Hi-Fi тех	(8184) 58-72-21 (81842) 784-62	Ул. Гагарина, д.12; ул. Дзержинского д.1
Ставрополь	ИП Плотников	CAR-audio, Бытовая тех, Hi-Fi тех	(8652) 55-17-48	ул. Пирогова д.37 офис 11
Ставрополь	Техно-Сервис	CAR-audio	(8652) 39-55-30	пр-т Кулакова, д. 24
Сыктывкар	ТехСервис	CAR-audio, Бытовая тех, Hi-Fi тех	(8212) 29-12-20, 22-95-29	ул. Гаражная, 25
Таганрог	"ТРЛС-Вега"	CAR-audio, Бытовая тех, Hi-Fi тех	(8634) 65-10-58	ул. Дзержинского, д. 193
Тамбов	Вега	CAR-audio, Бытовая тех, Hi-Fi тех	(4752) 73-94-01	ул.Киквидзе, д. 69
Тверь	Электроникс	CAR-audio, Бытовая тех, Hi-Fi тех	(4822) 35-35-30	ул. Циммервальдская, д. 24
Тольятти	Жигули-Гарант	CAR-audio, Бытовая тех, Hi-Fi тех	(8482) 20-32-42	ул.Кулибина, д.6а, оф.15
Тольятти	Фокус	CAR-audio, Бытовая тех, Hi-Fi тех	(8482) 40-17-28, 33-86-17, 51-55-44	ул. Карла Маркса 53; ул Свердлова 13/16; ул. Дзержинского 68а.
Томск	Академия Сервис	CAR-audio, Бытовая тех, Hi-Fi тех	(3822) 49-15-80	пр-кт Академический, д. 1
Тула	ИП Крылов И.Ю.	CAR-audio, Бытовая тех, Hi-Fi тех	(4872) 355-399.	ул.Н.Руднева д.28
Тюмень	Пульсар	CAR-audio, Бытовая тех, Hi-Fi тех	(3452) 20-82-65; 28-08-56; 24-55-80	ул.Республики,д.169, ул. Первомайская, д.6
Улан-Удэ	Славия-Тех	CAR-audio, Бытовая тех, Hi-Fi тех	(3012) 41-50-43; 23-54-42	нов адрес 670045пр-т Автомобилистов, 5
Ульяновск	ИП Карпова Т.П.	CAR-audio	(8422) 74-20-20	пр-кт Созидателей, д. 35, "Автотеатр"
Ульяновск	Мастер Про	CAR-audio, Бытовая тех, Hi-Fi тех	(8422) 45-59-49	ул. Автозаводская д. 36
Уфа	БашТелеРадиоСервис	CAR-audio, Бытовая тех, Hi-Fi тех	(347) 252-46-97, 252-13-57	пр. Салавата Юлаева, 59; пр. Октября, 25; ул. Гафуры, 4;
Хабаровск	Контур	CAR-audio, Бытовая тех, Hi-Fi тех	(4212) 457-010 (011)	ул. Ким Ю Чена, д. 43
Челябинск	Наиф	CAR-audio, Бытовая тех, Hi-Fi тех	(351) 2-608-778	ул. Татьяничевой, д. 13
Челябинск	Рембыттехника	CAR-audio, Бытовая тех, Hi-Fi тех	(351) 772-72-05	ул. Производственная, д.86
Череповец	Имидж плюс	CAR-audio, Бытовая тех, Hi-Fi тех	(8202) 57-19-99	ул. Батюшкова, д. 7а
Чита	Архимед	CAR-audio, Бытовая тех, Hi-Fi тех	(3022) 36-47-01	г.Чита, ул. Анохина, д. 10
Шарыпово	Анкор-Мастер	CAR-audio, Бытовая тех, Hi-Fi тех	(39153) 2-68-31	2 микрорайон, д.1, офис 136
Якутск	ИП Волков	CAR-audio, Бытовая тех, Hi-Fi тех	(4112) 335-157	ул.Октябрьская, д.1/1 т.335157
Ярославль	ВИРТ	CAR-audio, Бытовая тех, Hi-Fi тех	(4852) 58-22-11, 58-12-74	ул. Свободы, д. 91